

E/PUMP WITH ELECTRONIC FLOW CONTROL  
CONTROL PRESS

**ECOINOX C.E.**

**ECOJET C.E.**

**JET C.E.**



I **Manuale uso e manutenzione**

UK **Operating and maintenance manual**



**GIANNESCHI**  
pumps and blowers



## INTRODUZIONE

Questo fascicolo descrive le istruzioni d'uso e manutenzione dei sistemi di pressurizzazione a controllo elettronico serie: **ECOJET C.E. - ECOINOX C.E. - JET C.E.** Tali macchine, per la loro estrema affidabilità, durata, semplicità d'uso, sono comunemente usate in campo nautico, per il pompaggio di acqua di mare, acqua dolce e per liquidi senza parti in sospensione.

Queste macchine sono disponibili con il corpo pompa in bronzo o a richiesta in ghisa, e, solamente per il modello ECOINOX in acciaio inox, ed in particolare i modelli ECOJET B (bronzo), ECOINOX (inox), ECOJET G (ghisa), JET G (ghisa) sono specifiche per acqua dolce, mentre i modelli ECOJET BB (bronzo-bronzo), JET B (bronzo) sono idonee sia per acqua dolce che di mare. L'utilizzo di queste macchine, deve essere fatto da persone competenti ed è subordinato alle Direttive delle legislazioni locali.

**Prima dell'installazione è indispensabile leggere attentamente questo opuscolo: la Ditta costruttrice declina ogni responsabilità in caso di incidente dovuto a negligenza o alla mancata osservanza delle istruzioni qui descritte, o in condizioni diverse da quelle riportate sulla targhetta; declina altresì ogni responsabilità per danni causati da un uso improprio della macchina.**

## CONTROL PRESS

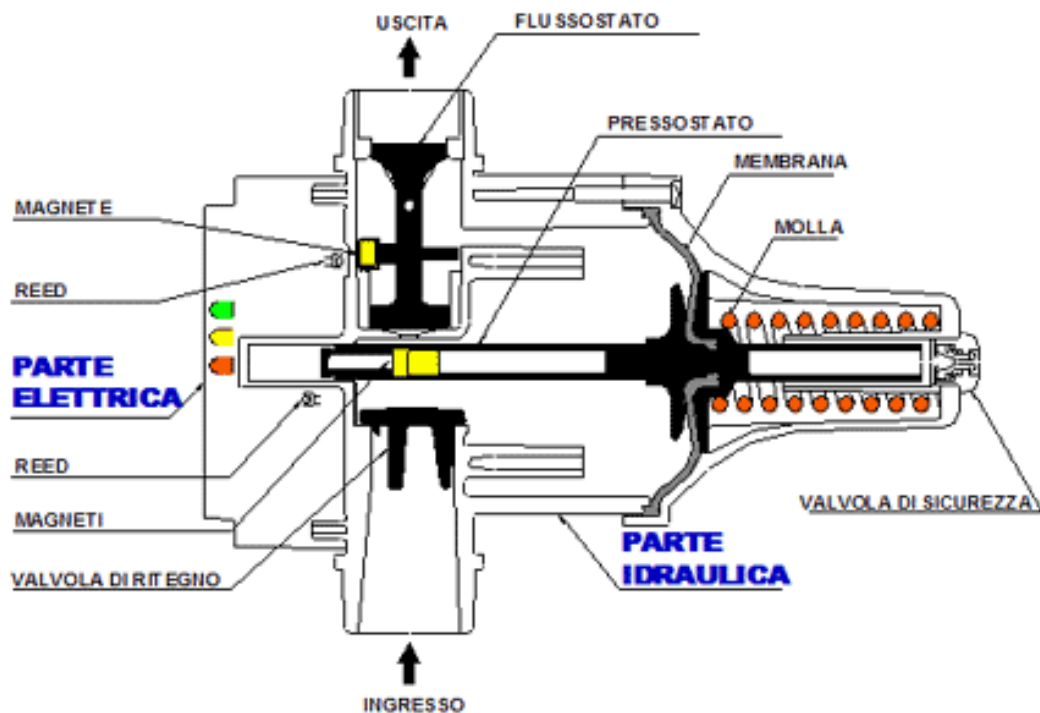



Nuovo prodotto di innovazione che fornisce il controllo ottimale della pompa usando una combinazione di ingegneria idraulica ed elettronica. Progettato specificamente per la distribuzione dell'acqua dolce sulle applicazioni marine.

## Caratteristiche e benefici

- Mantiene costante pressione e flusso
- Interruttore incorporato
- Valvola di ritegno incorporata
- Protezione per funzionamento a secco incorporata
- Aiuta ad assorbire il colpo d'ariete
- Elimina il pressostato
- Nessuna regolazione e/o manutenzione
- Facile installazione e risparmio di spazio e tempo
- Si può utilizzare con o senza vaso idrico
- Componenti a contatto con l'acqua in Ottone

## MOVIMENTAZIONE

Il prodotto deve essere sollevato e maneggiato con cura.

## ISPEZIONI PRELIMINARI

Estrarre il prodotto dall'imballo assicurando la presa nella sola parte relativa all'EL/POMPA e verificarne l'integrità; verificare inoltre che i dati di targa corrispondano a quelli desiderati e che l'asse della pompa giri liberamente, in caso contrario contattare immediatamente il fornitore segnalando i difetti.

**ATTENZIONE: in caso di dubbi sulla sicurezza della macchina non utilizzarla.**

## LIMITI DI FUNZIONAMENTO

Il quadro elettronico è completamente antipolvere. Prima dell'installazione, accertarsi che l'alimentazione sia collegata in conformità con la legislazione locale e corrisponda ai dati della targa del motore.

Prima di effettuare qualsiasi intervento di manutenzione, accertarsi che l'alimentazione sia scollegata. La macchina è alimentata elettricamente: evitare il contatto fra il liquido pompato e la parte elettrica.



*Nota (soltanto per la versione di CC): i giri del motore dipendono dalla tensione in ingresso; una tensione più alta di quella nominale farà aumentare il numero di giri, la pressione di esercizio massima e conseguentemente anche l'usura dei componenti in particolare quella delle spazzole.*

Il motore, quando in funzione, può scaldare: fare attenzione.

La pompa deve essere riparata soltanto da personali competenti o qualificati, usando le parti di ricambio originali. Se questa procedura non è seguita, il fornitore declina tutta la responsabilità e la validità della garanzia. La capacità di auto-adesamento dipende dal diametro del tubo, dalla lunghezza orizzontale del tubo d'aspirazione ed dal livello d'acqua.

La portata massima dipende dal diametro del tubo, altezza aspirazione, altezza mandata, perdite di carico delle condutture nell'aspirazione / mandata di consegna.

## CONDIZIONI DI IMPIEGO

Questi gruppi di pressurizzazione devono essere utilizzati con liquidi puliti entro queste condizioni:

Pressione statica Max ammessa nel corpo pompa: 8 Bar (6 Bar fino a 0.75 Kw)

Profondità Max di aspirazione: 7 Mt.

Temperatura del liquido da pompare: da +0°C. a +50°C.

Temperatura Max ambiente: +40°C

Variazione di tensione Max ammessa: + 10%

Indice di protezione:		<u>Motore</u>	<u>Control Press</u>
▪ 12 /24 V	C.C.	IP 20 / 22	IP 65
▪ 230 V 1Ph	C.A.	IP 44 / 54	IP 65
▪ 230/ 400 V 3Ph	C.A.	IP 54 / 55	IP 65

Livello di pressione acustica. <74 db

Servizio: S1/S2 vedi targa motore

Avviamenti: Max 20/h



## INSTALLAZIONE

L'installazione è un'operazione che può risultare difficoltosa; deve, pertanto, essere effettuata da personale competente.

**ATTENZIONE: durante l'installazione applicare tutte le disposizioni di sicurezza emanate dagli organi competenti del paese d'installazione e dettate dal buon senso.**

Posizionare la macchina in un luogo asciutto e ben ventilato con temperatura non superiore a +40°C. Questa deve essere fissata su una superficie piana e solida in posizione orizzontale con i piedi in basso. Al fine di eliminare eventuali vibrazioni, serrare la macchina con appositi bulloni alla superficie ed installare degli idonei antivibranti.

### **Tubazioni:**

Posizionare le tubazioni ben ancorate su propri sostegni in prossimità delle bocche, per evitare che trasmettano vibrazioni alla pompa: Serrare i tubi solo quanto basta per assicurare la tenuta, un serraggio eccessivo può danneggiare la pompa. Dal diametro interno delle tubazioni, che non deve mai essere inferiore al diametro delle bocche, dipende la portata della pompa. Le pompe sono dotate di bocche filettate, perciò vanno impiegati come attacchi dei bocchettoni in tre pezzi. Il funzionamento con perdite dalle tubazioni danneggia l'elettropompa e può recare danno all'ambiente circostante. Per ridurre ulteriormente l'eventuale trasmissione di vibrazioni lungo la tubazione, inserire tra queste e le pompa dei giunti antivibranti. Controllare che non vi siano ostruzioni che impediscono il passaggio del liquido. Verificare che alle bocche di aspirazione e mandata siano applicate le relative tubazioni.

### **Tubazione aspirante:**

Quando la lunghezza del tubo aspirante supera i 10 Mt. o dove vi sono molte curve, impiegare un tubo di diametro maggiore della bocca della pompa. La tubazione aspirante deve essere a perfetta tenuta d'aria, ed avere una leggera pendenza ascendente onde evitare la formazione di sacche d'aria. Inserire sempre un filtro in aspirazione per non permettere l'ingresso di corpi estranei; si consiglia altresì di montare una valvola di non ritorno, una saracinesca ed un vuotometro.

### **Tubazione di mandata:**

Nella tubazione di mandata, che deve essere anch'essa a perfetta tenuta d'aria, inserire una saracinesca ed un manometro.

### **Applicazione con serbatoio di espansione**

Nel caso si verificano un numero eccessivo di avviamenti gocciolamenti, trafilemanti o piccole richieste (valori confrontabili con il flusso minimo di taratura del dispositivo) l'applicazione di un piccolo serbatoio di espansione all'uscita del Control-Press. ridurrà questo problema. È raccomandato contattare un nostro tecnico prima dell'installazione.



## PRE TARATURA

Il C.E. è fornito in tre diverse versioni che si differenziano soltanto per la taratura di ripartenza:

- 1,2 bar (0,12 MPa)
- 1,5 bar (0,15 MPa)
- 2,2 bar (0,22 MPa)

**Il valore di ripartenza è tarato in fabbrica e non può essere modificato.**

## ATTENZIONE

Prima dell'installazione verificare che le caratteristiche tecniche dell'apparecchio, della pompa e dell'impianto siano compatibili.

In particolare la pressione generata dalla pompa deve essere di norma almeno 1 bar (0,1 MPa) superiore alla pressione di ripartenza altrimenti la pompa va in blocco.

## COLLEGAMENTI ELETTRICI

Queste pompe sono consegnate pronte per essere collegate.

Nota per la versione 3Ph: si fornisce Control-Press 1Ph e El/Pompa 3Ph ma non si fornisce il teleruttore. In opzione forniamo quadretto di collegamento per una o più unità.

- Le pompe devono essere collegate solo da personale qualificato in conformità con le direttive locali o standard.
- Assicurarsi che non ci sia tensione sulla linea del gruppo di alimentazione prima del collegamento del motore.
- Controllare le caratteristiche di riferimento (tensione, frequenza e corrente di ingresso) indicate sull'etichetta della pompa.
- Controllare il senso di rotazione.

Installare un dispositivo di protezione in relazione con la tensione reale a bordo (Con una tensione maggiore, la pompa funzionerà ad un più alta velocità assorbendo più corrente)

Per invertire la rotazione dei motori in C.C., dopo aver scollegato l'alimentazione, invertire la polarità (dopo l'operazione assicurarsi che il corpo pompa sia ancora piena di acqua).

## CONNESSIONI ELETTRICHE / ELECTRICAL CONNECTIONS

Collegamento diretto con motore **24V C.C.** con corrente in uscita non superiore a: **MAX 22 A**

Direct connection of the **24V D.C.** motors with an output current not exceeding: **MAX 22 A**

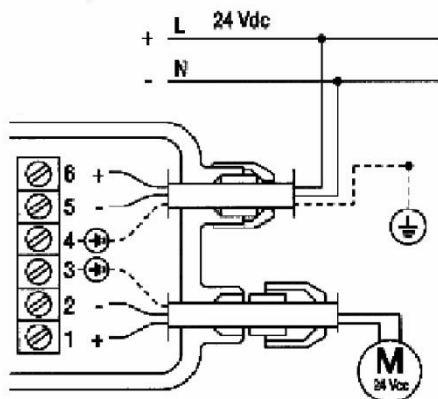

Collegamento con teleruttore per motori **24V C.C.** con corrente in uscita non superiore a: **MAX 22 A**

Connection by means of a remote control switch for **24V D.C.** motors with an output current not exceeding: **MAX 22 A**

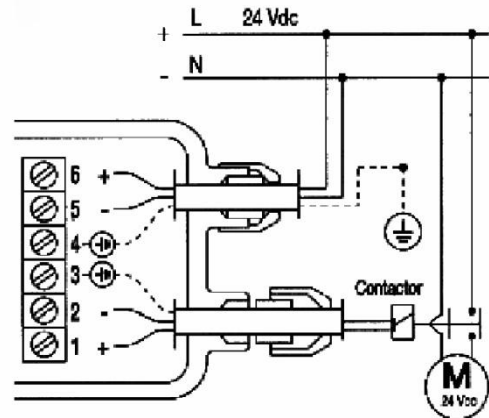

Collegamento diretto del motore **230V** monofase con corrente in uscita non superiore a: **MAX 16 A**

Direct connection of the **230V** mono-phase motors with an output current not exceeding **MAX 16 A**

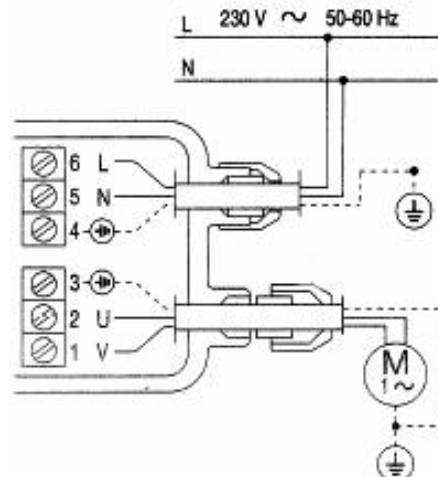

Collegamento con teleruttore per motori **400V 3N** trifase.

Connection by means of a remote control switch for **400V 3N** three-phase motors.

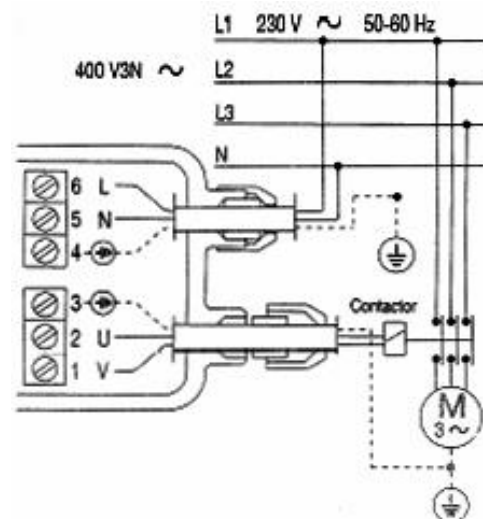

## INNESCO E AVVIO

1. Con la corrente elettrica scollegata, controllare che l'albero motore ruoti liberamente (la chiave esagonale o un cacciavite dovrebbe essere nella sede posteriore dell'albero)
2. Svitare il tappo di innesco posizionato nella parte superiore del corpo pompa
3. Aprire la valvola di non ritorno (aspirazione) per permettere all'aria nel corpo pompa di uscire.
4. Riempire completamente il corpo pompa con acqua
5. Stringere il tappo di innesco.
6. Aprire la valvola sulla linea di aspirazione
7. Chiudere la valvola sulla linea di mandata
8. Accendere la pompa ed **aprire lentamente la valvola sulla linea di mandata**
9. Controllare il senso di rotazione
10. Dopo la chiusura della valvola di scarico (mandata), la pompa aumenta fino alla relativa pressione massima e si spegne dopo 10/15 secondi.  
La pressione allo spegnimento varierà leggermente in funzione della tensione principale (soltanto con corrente C.C.).

alla



**ATTENZIONE!!!**

Assicurarsi che la pompa stia operando nel relativo campo di funzionament



## PANNELLO DI CONTROLLO

Sulla parte frontale dell'apparecchio è presente un pannello che visualizza tutte le fasi di funzionamento del sistema mediante spie luminose: spia verde - Power On (tensione), spia gialla - Pump On (pompa in marcia), spia rossa - Failure (avaria).

## AVVIAMENTO

All'atto del collegamento alla rete elettrica si accende la spia verde e la spia gialla che segnala l'avviamento della pompa.

La pompa rimane in funzione per alcuni secondi al fine di permettere all'impianto di andare in pressione. Qualora questo tempo risultasse insufficiente, si accende la spia rossa; in questo caso tenere premuto il pulsante rosso Restart (riarmo) ed attendere con un utilizzo aperto che si spenga la spia rossa.

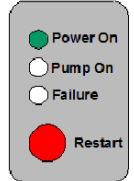
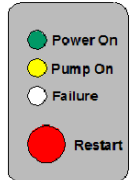

Chiuso l'utilizzo, l'apparecchio ferma la pompa e si pone in posizione di attesa, spia verde accesa, pronto per eseguire in assoluta autonomia tutte le successive operazioni di comando e controllo.

## Funzionamento – Impianto in Funzione

All'apertura di un utilizzo, l'apparecchio avvia la pompa che rimane in funzione finché l'utilizzo stesso resta aperto.

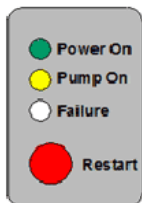
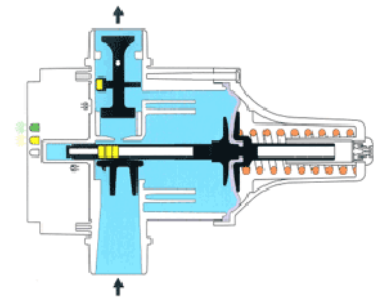

- Utenza aperta
- Presenza di flusso
- Presenza di pressione
- Pompa in marcia

## Funzionamento – Impianto in Pressione

Alla chiusura dell'utilizzo, l'apparecchio ripristina la massima pressione nell'impianto, arresta la pompa e ritorna in posizione di attesa.

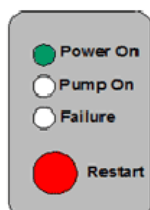
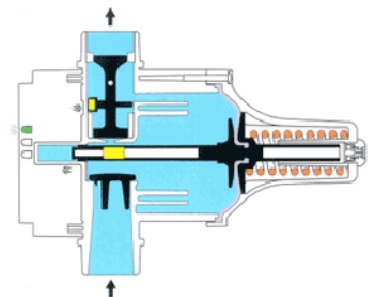

- Utenza chiusa
- Assenza di flusso
- Presenza di pressione
- Pompa ferma

## Funzionamento – Impianto in Blocco

Qualora venga a mancare acqua all'aspirazione, l'apparecchio ferma la pompa proteggendola dalla marcia a secco.

Superate le cause che hanno determinato il blocco è sufficiente premere il pulsante rosso Restart (riarmo) per ripristinare il normale funzionamento.

In caso di temporanea interruzione dell'energia elettrica, l'apparecchio si riarma automaticamente fino al ritorno della stessa.

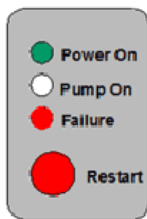
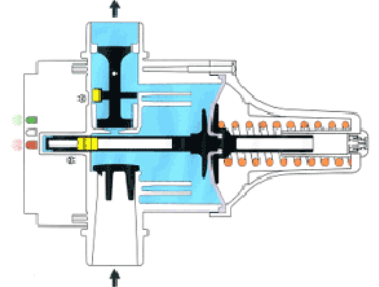

- Utenza chiusa
- Assenza di flusso
- Assenza di pressione
- Pompa ferma

## MANUTENZIONE

La pompa deve essere mantenuta solo da personale qualificato , dopo aver staccato l'alimentazione.

Nessuna manutenzione programmata è richiesta a condizione che siano osservate le seguenti precauzioni:

- Se c'è rischio di congelamento, è necessario svuotare il corpo pompa; in seguito riempire la pompa prima che si rimetta in funzione assicurandosi che la temperatura ambientale sia maggiore della temperatura di congelamento dell'acqua.
- Assicurarsi che la pompa non funzioni mai a secco. (Anche se il Control-Press arresta la pompa)
- Se la pompa non funziona per un lungo periodo è meglio svuotare il corpo pompa e pulirlo.
- Controllare periodicamente l'efficienza delle valvole ed eventuali filtri.
- Sui motori C.C. deve essere controllato periodicamente il consumo delle spazzole e della molla del collettore.



## RICERCA GUASTI

Difetto	Cause Principali
La pompa non si avvia	Controllare la connessione elettrica.
	Controllare linea di aspirazione.
	Controllare la girante.
La pompa non si arresta	Flusso dell'acqua superiore al flusso minimo.
Nessun flusso d'acqua	Problemi sull'aspirazione e/o sulla mandata.
	Controllare Livello dell'acqua nella cassa
Pressione bassa o nulla nel punto più alto dell'impianto	Controllare la girante e il diffusore
	Cambiare il modello della pompa
Pressione troppo alta	Pompa sovra-dimensionata rispetto alle necessità.
	Tensione troppo elevata
	Installare riduttore di pressione.
Pressione insufficiente	Viscosità troppo alta
	Girante o/e diffusore danneggiati
	Pompa sotto-dimensionata
La Pompa rimane in funzione per qualche secondo (10 /15) dopo l'arresto del flusso	OK – La pompa riporta il sistema in pressione.

## SICUREZZA

Prima dell'installazione assicurarsi che la rete di alimentazione sia conforme alle norme vigenti, sia dotata di messa a terra e risponda a i dati di targa del motore.

Prima di qualsiasi intervento di manutenzione assicurarsi che la macchina sia totalmente scollegata dall'impianto elettrico.

Poiché la macchina è alimentata elettricamente, evitare il contatto tra quest'ultima ed il liquido da pompare.

Durante il funzionamento il motore elettrico può scaldarsi (t: porre attenzione).

Le pompe sono di tipo auto-adescente, devono quindi essere utilizzata soltanto con i liquidi puliti, non è adatto a pompare liquidi infiammabili e non può essere utilizzato in zone a rischi di esplosione

Le pompe non possono essere utilizzate nelle zone con pericolo di esplosione.

Le pompe devono essere riparate esclusivamente da personale autorizzato e qualificato, che deve usare ricambi originali; qualora una di queste due norme non venisse rispettata la Ditta Costruttrice si esonera da ogni responsabilità e la garanzia perde il suo valore.

## INTRODUCTION

This booklet describes the operating procedures for **ECOJET C.E. – ECOINOX C.E. - JET C.E.** series pressure water system with electronic control. These pumps are usually used for marine applications to pump fresh water and liquids without any suspended parts. Most common uses are for sanitary systems, water supply, for water pressure system, deck and chain washing, fire fighting Standard construction is with bronze body but cast iron body is available on request (ECOJET G-JET G model ).

In particular the models ECOJET B (bronze), ECOINOX (inox), ECOJET G and JET G (cast iron) have to work with fresh water, and the models ECOJET BB (bronze-bronze), JET B (bronze) are fitted either for fresh or sea water. The use of these machines must be made by qualified and experienced personnel, with complete knowledge of local legislation.

**These instruction should be carefully read before installation of any ECOJET series pump. The manufacturer declines all responsibility in case of accident or damage due to negligence or lack of observance of instructions given in this booklet, or application in conditions not conforming to detail on the motor plate. All responsibility is also declined for damage caused by improper use of the pump.**

## CONTROL PRESS

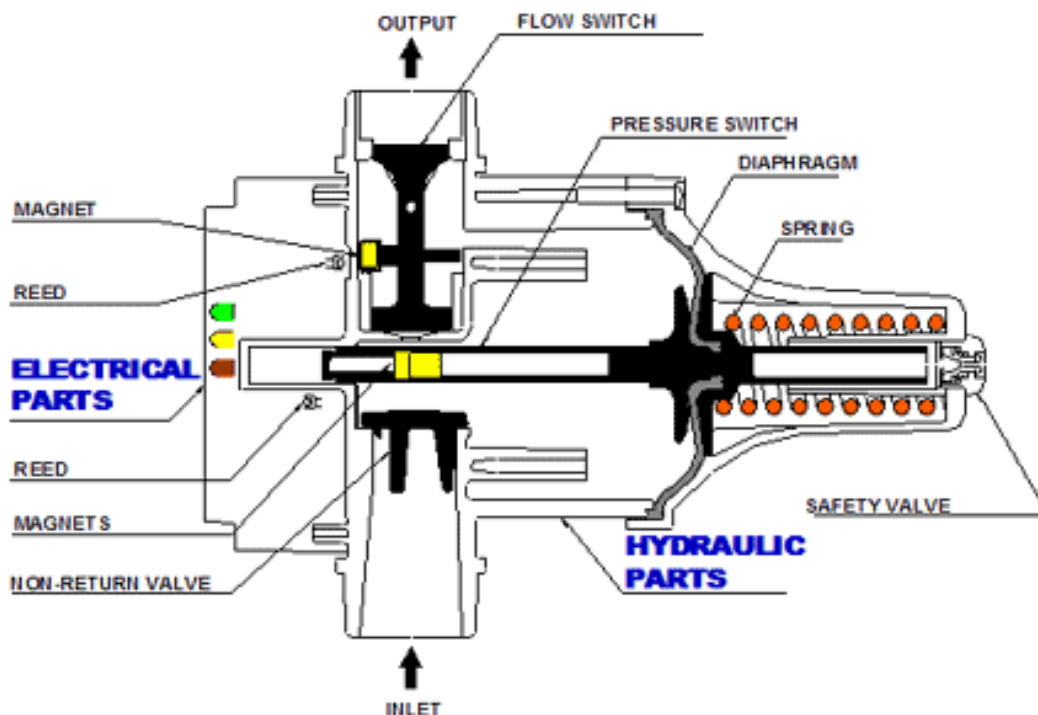



It is the newest product innovation providing optimum Pump Control using a combination of hydraulic and electronic engineering. Designed specifically for fresh water distribution on marine applications.

## Features & Benefits

- Maintains constant pressure and flow.
- Built-in pressure and flow switch.
- Built-in check valve.
- Built-in dry-run protection.
- Assists in absorbing water hammer.
- Eliminates pump pressure switch.
- No adjustment or maintenance required.
- Simple installation saves space and time
- Can be used with or without pressure tank.
- Components in contacts with water in brass

## HANDLING

The product must be lifted and handled with care. When lifting and moving pump, ensure it is firmly held and supported.

## PRELIMINARY INSPECTIONS

Unpack the pump and check its integrity. Furthermore check that the details on the plate corresponds with the dates required and that the shaft turns freely. If there is any irregularity, please contact the supplier immediately, signalling the nature of the defects.

**Caution: If there is any doubt about safety of the pump, do not use it.**

## WORKING LIMITS

The electronic board is completely dust-proof.

Before installation, ensure that main supply is grounded in accordance with local legislation and corresponds to motor plate details. Before carrying out any maintenance, ensure safety by switching off main voltage.

The machine is electrically supplied: avoid the contact between the liquid pumped and electrical part of the machine.



Note (only for D.C. version): the motor RPM depends on the voltage; higher voltage than 24V could increase the RPM and so the maximum working pressure and consequently also the usury of the components in particular that one of the brushes.

The motor may become hot when running: pay attention.

The pump must be only repaired by competent or qualified personnel, using manufacturer's spares. If this procedure is not followed, the manufacturer declines any responsibility and the guarantee insurance is invalid.

The self-priming capability depends on pipe diameter, lengths of horizontal suction pipe and water level.

The maximum delivery depends on pipe diameter, suction lift, delivery head, head losses in the suction / delivery pipelines.

## Technical Specifications

This electric pump must be used with clean liquids in accordance with following:

Max static pressure admitted in the pump casing	8 Bar (6 Bar to 0.75Kw)		
Max suction depth	7m (23 ft)		
Liquid temperature	0 ÷ +50 °C (+32 ÷ +122 °F)		
Maximum operating temperature	40 °C (104 °F)		
Voltage variation tolerance	+10%		
Protection index :		<u>Motor</u>	<u>Control Press</u>
▪ 12 /24 V	C.C.	IP 20 / 22	IP 65
▪ 230 V 1Ph	C.A.	IP 44 / 54	IP 65
▪ 230/ 400 V 3Ph	C.A.	IP 54 / 55	IP 65
Acoustic level	<74 dB		
Service	S1/S2 (see target plate)		
Starting	Max 20/hour		



## INSTALLATION

Correct installation can be complex and should only be undertaken by qualified and experienced personnel.

**CAUTION:** during installation all regulations for safety and good practice must be followed.

Install the pump in a dry and well ventilated location with room temperature not more than +40 °C (+104 °F).

The machine must be placed on a solid and clean surface in horizontal position, feet down. To reduce vibrations block the machine with the bolts to the surface and install some vibration dumpers.

**Pipes:** Install the pipes well anchored on the pump to avoid transmitting vibrations compound to the pump ports. Ensure the pipes are fully sealed with jointing compound to the pump ports, otherwise it can damage the pump. On the internal diameter of pipes, which must never be less than the diameter of the pump connections, depends the delivery of the pump. Pumps are supplied with thread ports, so three pipe unions are recommended at suction and delivery ports. Working with leakage from the pipes or from the shaft, damage the water system (or the pump) and can damage the close equipment.

With rigid pipe, a damper joint (flexible connection) should be installed close to the pump to reduce stresses on the pump head. Check all pump are clear and free of obstruction or retraction. Check that suction and delivery pipes are correctly connected to pump ports.

**Suction pipes:** When suction pipe length is in excess of 10 mt. or where there are many curves, use pipe with a bigger diameter than the suction point. Suction pipe must be completely air tight with and an upward inclination to avoid sir-sack.

### Application with Expansion Tank

For minimal delivery demands, the application of a small expansion tank downstream from the Control-Press allows for reducing the pump start-ups .

It is recommended to contact our technical department before install it.



## PRE-CALIBRATION

The MASCONTROL comes in three versions which only vary in their restart pressure calibrations:

- 1,2 bar (0,12 MPa)
- 1,5 bar (0,15 MPa)
- 2,2 bar (0,22 MPa)

**The restart pressure value is factory-calibrated and cannot be modified.**

### ATTENTION

Before installing check that the technical features of the device, pump and system are all compatible.

In particular, the pressure generated by the pump must normally be at least 1 bar (0.1 MPa) higher than the restart pressure of the device otherwise the pump will fail to work.

## ELECTRICAL CONNECTIONS

These machines are delivered ready to be connected. The pump should be connected by qualified personnel only, in accordance with local directive or standard.

- Make sure that there is no voltage on the power supply line before connecting the motor
- Check the reference characteristics (voltage, frequency and input current) shown on the pump rating label
- Check the direction of rotation.
- Install a protection device in accordance with the on board real voltage (at an higher voltage, the pump will run at a higher speed with a higher current).

To change the rotation in D.C. motors change the polarity after disconnecting the power supply. After the operation make sure the body pump is still full of water.



## CONNESSIONI ELETTRICHE / ELECTRICAL CONNECTIONS

Collegamento diretto con motore **24V C.C.** con corrente in uscita non superiore a: **MAX 22 A**

Direct connection of the **24V D.C.** motors with an output current not exceeding: **MAX 22 A**

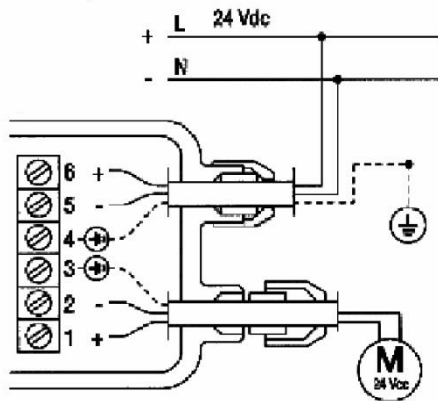

Collegamento con teleruttore per motori **24V C.C.** con corrente in uscita non superiore a: **MAX 22 A**

Connection by means of a remote control switch for **24V D.C.** motors with an output current not exceeding: **MAX 22 A**

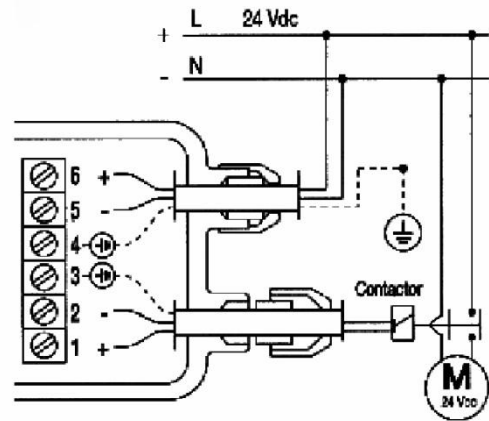

Collegamento diretto del motore **230V** monofase con corrente in uscita non superiore a: **MAX 16 A**

Direct connection of the **230V** mono-phase motors with an output current not exceeding **MAX 16 A**

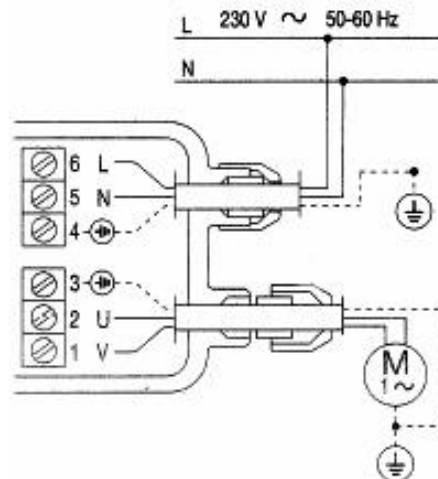

Collegamento con teleruttore per motori **400V 3N** trifase.

Connection by means of a remote control switch for **400V 3N** three-phase motors.

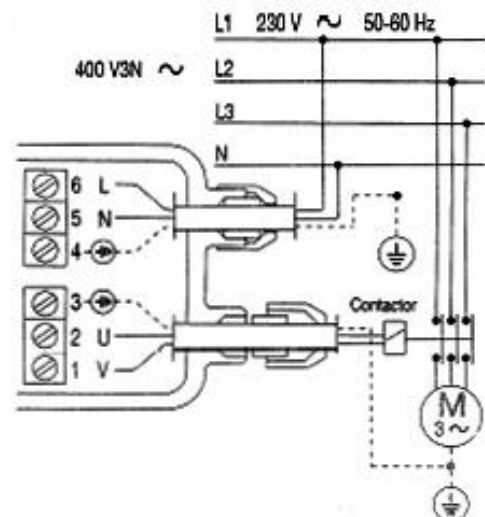

## PRIMING AND START UP START- UP

1. With the electrical power disconnected, check the shaft turns freely (hexagonal wrench or a screwdriver should be into the slot of the shaft).
2. Unscrew the priming plug on the body pump's top side.
3. Push the no return valve to let the air in the body pump go away.
4. Fill body-pump completely whit water.
5. Tighten priming plug.
6. Open the valve on the suction line.
7. Close the valve on the outlet line.
8. Turn the pump on and **open slowly the valve on the outlet line.**
9. Check the running direction
10. After closing the outlet valve, the pump will build up to its maximum pressure and then turn off after approximately 10/15 seconds. Pressure at shut off will vary slightly depending on the main voltage (only in D.C. current).



### **ATTENTION !!!**

*Make sure the pump is working in its operation field  
(check the label located on the pump motor and compare to the voltage supply).*

## CONTROL PANEL

A panel is located on the front of the device that displays the operating phases of the system via the use of pilot lights. Green light: Power on (voltage), yellow light: Pump on, Red light: Failure.

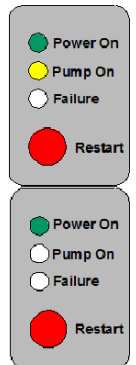

## START UP

On connecting to the electrical mains the green pilot light turns on and the yellow one signals the start up of the pump.

The pump keeps operating for several seconds in order to allow the system to gain pressure. Should this time be insufficient, the red pilot light will turn on. In this case keep the red Restart button pressed in and wait with a tap opened for the red light to turn off.

Once the tap has been closed, the device stops the pump and moves into standby with the green light turned on, ready to carry out all the following command and control operations in full automatic.

## Operation - System Operation

On opening a tap, the device starts the pump which remains in operation for the same time the service remains open.

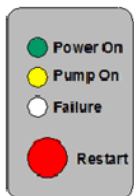
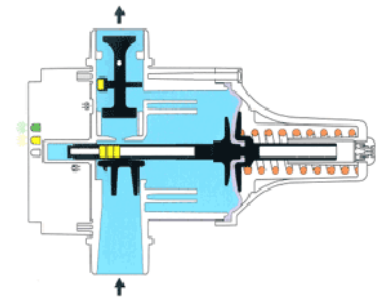

- Tap opened
- Presence of flow
- Presence of pressure
- Pump running

## Operation - System Under Pressure

On closing the tap, the device restores the maximum pressure to the system, stops the pump, and returns to the standby position.

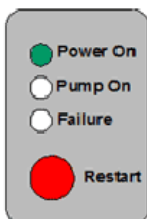
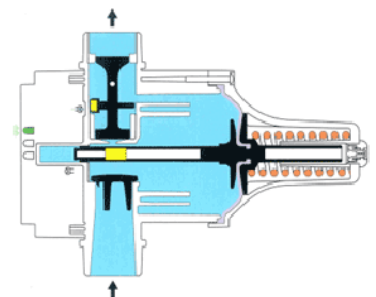

- Tap closed
- Absence of flow
- Presence of pressure
- Pump stopped

## Operation - System Stopped

In the event of a water shortage during aspiration, the device will recognise the fault, signal the same with the red pilot light Failure, and stop the pump to protect it from dry running.

After eliminating the causes of the stopping it is sufficient to press the red Restart button to restore normal operation.

In case of a temporary electricity cut-off the device will automatically start up again when the power returns.

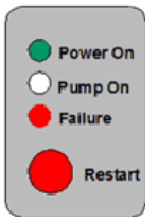
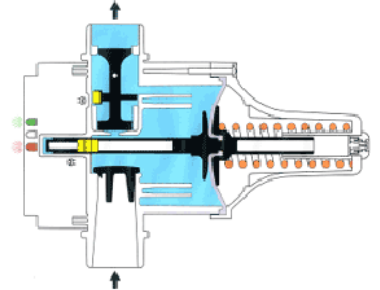

- Tap opened
- Absence of flow
- Absence of pressure
- Pump stopped

## MAINTENANCE

The pump should be serviced by qualified personnel only, after having been disconnected from the power mains. No routine maintenance is required so long as the following precautions are taken:

-If there is a risk of freezing, it is necessary to empty the pump casing; then fill the pump before it gets working again and be sure the ambient temperature is over the water freezing point.

-Make sure the pump never works dry. (Even if the Control-Press stop the pump in case of dry running)

-On D.C. motors the brushes must be periodically checked for consumption and spring pressure.

-If the pump does not work for a long time its better to empty the pump casing, and clean it.

-If a filter and a foot valve are installed check periodically their efficiency.

## Checking the Operation

In the case of faults it is recommended to apply a ball valve to the output of the CONTROLPRESS.

This allows for testing the operation of the pump and the device and excluding the system by means of the valve for the purpose of troubleshooting and removing the cause of the malfunctioning.

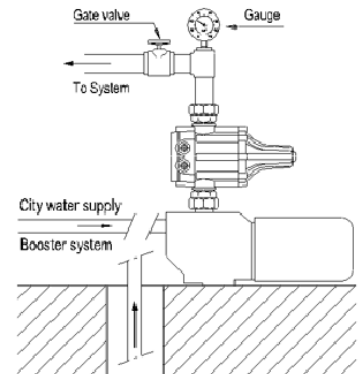



## TROUBLESHOOTING

Operating Faults	Main Causes
Pump does not start	Check wiring connections. Check inlet piping. Check the impeller
Pump does not stop	Water flow above minimum flow.
No water flow	Suction or inlet problems. Check the water tank level
Low or no pressure at highest point of system	Check the impeller and the diffuser Change the pump model
Excessive pressure system	Pump oversized for system. Too high voltage Install pressure reducing valve.
Insufficient pressure	High fluid viscosity Impeller or diffuser damaged Pressure required from the system is more than that one the pump can supply
Pump runs few seconds (10/15) after the water stops	OK - Pump is re-pressuring system.

## SAFETY

- Before installation, ensure that mains supply is grounded in accordance with local legislation and corresponds to motor plate detail.
- Before carrying out any maintenance, ensure safety by switching off main voltage and removing pump plug from socket.
- The machines are electrically supplied: avoid the contact between the liquid pumped and electrical part of the machine.
- The motor may become hot when running: pay attention.
- The pump is a self-priming type, it must only handle with clean liquids, it is not suitable for pumping flammable fluids or for use in explosion hazard areas.
- The pump must only be repaired by competent or qualified personnel, using manufacturer's spares. If this procedure is not followed, manufacturer decline any responsibility and guarantee insurance is invalid.



## **DICHIARAZIONE MATERIALI C.E.**

---

Corpo, asta, valvola di ritegno, parte posteriore e valvola di sicurezza sono stampati in Poliammide 6 caricato vetro 30% (PA6GF30).

Ciò consente di ottenere una elevata resistenza all'usura ed alla pressione.

La membrana è stampata in EPDM (Etilene Propilene Diene Materiale).  
Ciò garantisce una eccezionale affidabilità e durata.

La valvola di flusso è in ottone (OT58).  
La stabilità dimensionale del metallo ed il peso della valvola garantiscono la funzionalità del componente.

La molla è realizzata in filo di acciaio UNI 3823.  
Il processo di stabilizzazione garantisce la funzionalità del pressostato, determinante nella precisione dell'avviamento della pompa e nella regolazione della pressione dell'impianto e le dimensioni e la struttura della stessa consentono di attenuare sensibilmente gli effetti del colpo d'ariete.

Il box contenente la parte elettrica è stampato in polistirolo antiurto autoestinguente (PSau).

L'uso dei materiali primari e della migliore componentistica consente di ottenere elevata stabilità dimensionale, resistenza all'usura ed allo scoppio e durata nel tempo a differenza di altri prodotti che sono realizzati con materiali e componenti più poveri spesso non ammessi dalle normative CEE.

## **MATERIAL DELCARATION C.E.**

---

Body, non-return valve, rear part and safety valve are moulded in 30% fibreglass reinforced polyamide 6 (PA6GF30).

This allows for obtaining a high resistance to wear and pressure.

The diaphragm is moulded in EPDM ( Ethylene Propylene Diene Monomer).  
This guarantees exceptional reliability and durability.

The flow valve, pressure gauge rod and the diffuser are all in brass (OT58).  
The dimensional stability of the metal guarantees the operation of the components.

The spring is made in UNI 3823 steel wire.  
The stabilisation process guarantees the operation of the pressure switch, essential for the pump start-up precision and the plant pressure adjustment. The dimensions and structure of the same allow for considerably reducing the effects of water hammering.

The box containing the electrical part is moulded in shockproof self-extinguishing polystyrene (PSau).

The use of prime materials and top-of-the-range components allows for achieving high levels of dimensional stability, resistance to wear and bursting, and duration over time as opposed to other products made with poorer quality materials and components often not admitted by the EEC standards.



## ECOJET B, ECOINOX

Pompe /Pumps

DICHIARAZIONE **CE** DI CONFORMITA'  
Ai sensi dell' allegato II della direttiva macchine 2006/42/CE e successivi emendamenti.

Il sottoscritto costruttore:  
GIANNESCHI Pumps and Blowers S.r.l.  
Dichiara sotto la propria responsabilità che le pompe e le elettropompe serie:  
**ECOJET B, ECOINOX**, e loro derivati,  
destinate al pompaggio di acqua dolce pulita ove non vi sia il pericolo di esplosione sono conformi a quanto  
prescritto dalla:  
**DIRETTIVA MACCHINE (MSD) 2006/42/CE**  
**DIRETTIVA BASSA TENSIONE (LVD) 2006/95/CE**  
e successivi emendamenti.



**È fatto divieto di mettere in servizio le pompe e le elettropompe, oggetto di questa dichiarazione, prima che l'impianto o il sistema in cui sarà incorporato sia stato dichiarato conforme alle disposizioni delle direttive vigenti e ai regolamenti di classe applicabili.**

Dichiara inoltre che la marcatura **CE** è apposta sulla targhetta del prodotto.

DECLARATION **CE** OF CONFORMITY  
*Under Annex II of the Machinery Directive 2006/42/CE as amended.*

*The undersigned manufacturer:  
GIANNESCHI Pumps and Blowers S.r.l.  
Declare on own and exclusive risk, that the pumps and electro pumps:  
**ECOJET B, ECOINOX**, and their derivate,  
Suitable to pump clean fresh water and to work in no danger of explosion areas are conformity with the provisions  
of:  
**MACHINERY DIRECTIVE (MSD) 2006/42/CE**  
**LOW VOLTAGE DIRECTIVE (LVD) 2006/95/CE**  
and subsequent amendments.*



**It' is forbidden to operate the pumps and electro pumps referred to in this declaration before the finished product in each it will be incorporated or assembled has been declared to be in conformance with the directive in force and class rules applied.**

It also declares that the marking **CE** is affixed in the product plate.

GIANNESCHI Pumps and Blowers S.r.l.  
Il responsabile tecnico  
Cristiano Gianneschi



## JET B, ECOJET BB

Pompe /Pumps

DICHIARAZIONE **CE** DI CONFORMITA'  
Ai sensi dell' allegato II della direttiva macchine 2006/42/CE e successivi emendamenti.

Il sottoscritto costruttore:  
GIANNESCHI Pumps and Blowers S.r.l.  
Dichiara sotto la propria responsabilità che le pompe e le elettropompe serie:  
**JET B, ECOJET BB**, e loro derivati,  
destinate al pompaggio di acqua pulita ove non vi sia il pericolo di esplosione sono conformi a quanto prescritto  
dalla:  
**DIRETTIVA MACCHINE (MSD) 2006/42/CE**  
**DIRETTIVA BASSA TENSIONE (LVD) 2006/95/CE**  
e successivi emendamenti.



**È fatto divieto di mettere in servizio le pompe e le elettropompe, oggetto di questa dichiarazione, prima che l'impianto o il sistema in cui sarà incorporato sia stato dichiarato conforme alle disposizioni delle direttive vigenti e ai regolamenti di classe applicabili.**

Dichiara inoltre che la marcatura **CE** è apposta sulla targhetta del prodotto.

DECLARATION **CE** OF CONFORMITY  
*Under Annex II of the Machinery Directive 2006/42/CE as amended.*

*The undersigned manufacturer:*  
GIANNESCHI Pumps and Blowers S.r.l.  
*Declare on own and exclusive risk, that the pumps and electro pumps:*  
**JET B, ECOJET BB**, and their derives,  
*Suitable to pump clean water and to work in no danger of explosion areas are conformity with the provisions of:*  
**MACHINERY DIRECTIVE (MSD) 2006/42/CE**  
**LOW VOLTAGE DIRECTIVE (LVD) 2006/95/CE**  
*and subsequent amendments.*



**It' is forbidden to operate the pumps and electro pumps referred to in this declaration before the finished product in each it will be incorporated or assembled has been declared to be in conformance with the directive in force and class rules applied.**

It also declares that the marking **CE** is affixed in the product plate.

GIANNESCHI Pumps and Blowers S.r.l.

Il responsabile tecnico  
Cristiano Gianneschi